

Popis

Digitální časový spínač RD-TPD1 slouží k realizaci časových funkcí v řídicích systémech a automatizaci. Pracuje podle nastavené časové plány plánované uživatelem. K dispozici je interní baterie, která může chránit hodiny v reálném čase a všechna nastavení, když je elektrický zdroj vypnutý.

Funkce

- Digitální časový spínač s týdenním a pulzním programem
- 3letá rezerva energie (lithiová baterie).
- 52 programů
- Uzavíratelný kryt předního panelu, snadné nastavení pomocí 4 kláves
- Automatické přepínání letního/zimního času
- Podsvícený LCD displej
- Možnost volby jazyka
- Ruční ovládání pomocí kláves (AUTO, MANUAL, PERM ON, PERM OFF)
- Automatický převod pracovních dnů
- 220-240VAC vstupní napájení.
- Dvojitý modul, namontovaný na liště TH-35.

Technická data

Napájecí vstupy	A1-A2
Jmenovité napětí	AC 220-240V
Jmenovitá frekvence	50/60Hz
Spotřeba energie	1W
Tolerance napáj. napětí	±10%
Počet kanálů	1
Počet program	52
Program	týdenně, denně, pulzově
Provozní režimy	manuální, automatický, odpočinkový
Letní/zimní čas	automatická změna
Časová tolerance	=1s/den při 25°C
Napájecí rezerva	3 roky
Čtení dat	LCD displej
Počet kontaktů	1 C/O
Napájení kontaktů	16A/250V AC1
Spínací kapacita	4000VA/AC1,384W/DC
Mechanická životnost	10 ⁶
Elektrická životnost	10 ⁵
Jmenovité izolační napětí	250V
Stupeň krytí	IP20
Stupeň znečištění	3
Provozní teplota	-20°C~55°C
Přípustná relativní vlhkost	=50%(40°C, bez kondenzace)
Skladovací teplota	-30°C~70°C
Šířka kabelu	1mm ² ~ 4mm ²
Utahovací moment	0.5Nm
Montáž	TH-35 Rail(EN60715)
Rozměry	90*36*64mm
Standart	IEC/EN 60730-1/IEC/EN 60730-2-7

Maximální pilotovatelný výkon

2300W	2300W	1000W	500W	500W

Návod k obsluze

Panel

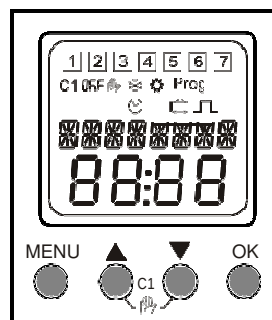

Legenda

1 2 3 4 5 6 7 — Dny v týdnu pondělí, úterý, ... neděle

- C1 — Kanál 1
- On Off — Stav přenosu
- ⌋ — Nastavení pulsu
- ⌚ — Automatický režim
- ⌚ — Manuální režim
- ⌚ — Odpočinkový režim
- ⌚ — Zimní čas
- ⌚ — Letní čas
- Prog — Nastavení prog.

MENU	OK
⬆	⬆
⬆	⬆
⬆	⬆

23-09-13
DD MM YY, 23th. September. 2013

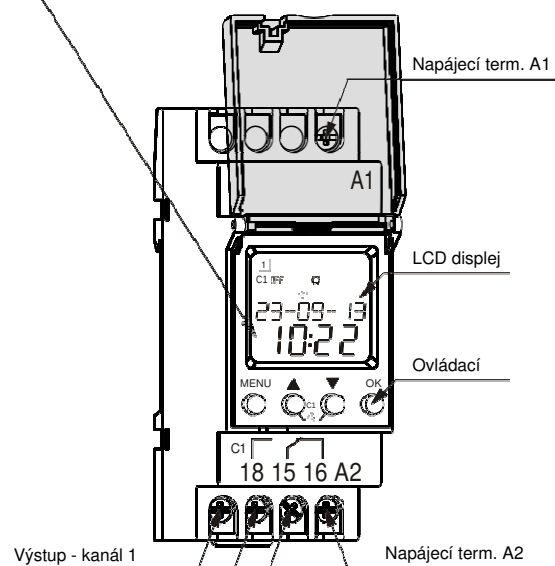

☐ Počáteční operace

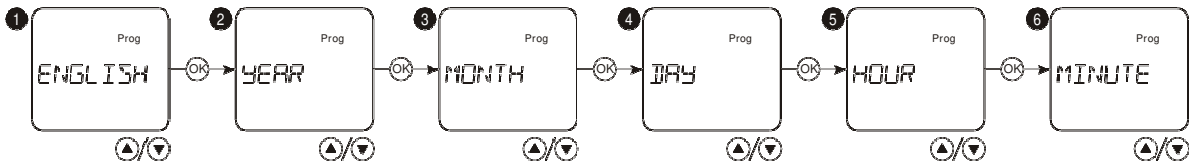

- 1 Vybete požadovaný jazyk pomocí tl. ▲▼" a stikněte OK
- 2 Vybete požadovaný jazyk "▲▼" a stikněte OK.
- 3 Vybete požadovaný měsíc "▲▼" a stikněte OK.
- 4 Vybete požadovaný den "▲▼" a stikněte OK.
- 5 Vybete požadovanou hodinu▲▼" a stikněte OK.
- 6 Vybete požadované minuty "▲▼" a stikněte OK.

Poznámka: Pokud nastavení nebylo ukončeno a po dobu 2 minut nebyla obsluhována tlačítka, zařízení se vrátí do ENGLISH menu.

☐ Main menu

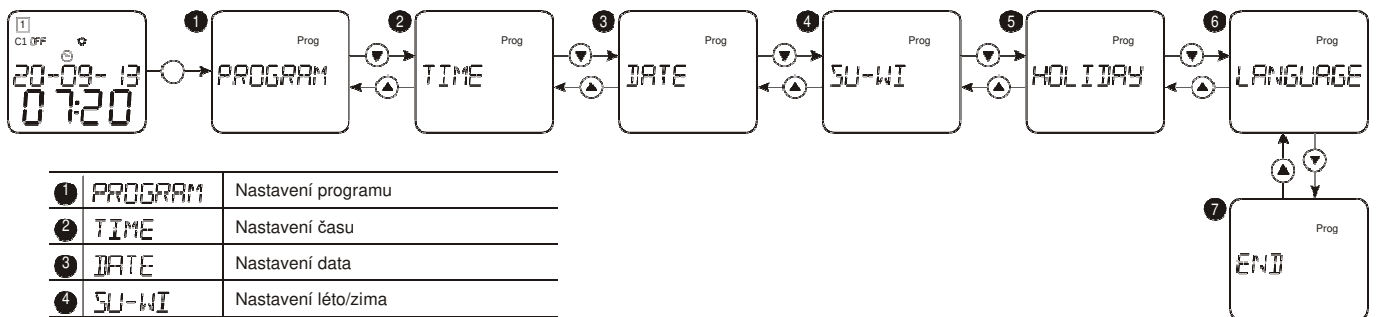

1	PROGRAM	Nastavení programu
2	TIME	Nastavení času
3	DATE	Nastavení data
4	SU-WI	Nastavení léto/zima
5	HOLIDAY	Nastavení odpočinkového režimu
6	LANGUAGE	Nastavení jazyka
7	END	Konec nastavení

- Press **MENU** key to enter menu setting, and symbol **Prog** appears.
- If not pressing any keys for 2 minutes, the device will automatically exit from setting.
- Select the desired menu by pressing "▲▼" keys.

Stisknutím klávesy MENU zadejte nastavení nabídky a zobrazí se symbol Prog. Pokud nestisknete žádné tlač. po dobu 2 minut, nastavení se automaticky ukončí.

Nastavení času

- 1 Vybete **CAS** a stiskněte klávesu "OK"...
- 2 Vybete požadovanou hod.▲▼" a stiskněte klávesu "OK", rozsah nastavení je 0 ~ 23.
- 3 Vybete požadovanou minutu▲▼" a stiskněte "OK". rozsah nastavení 0-59.
- 4 Vraťte se do poslední nabídky stisknutím klávesy "MENU".

Nastavení data

- 1 Vybete **DATUM** a stiskněte klávesu "OK".
- 2 Vybete požadovaný rok ▲▼" a stiskněte "OK". Rozsahnastavení je 2000~2095.
- 3 Vybete požadovaný měsíc ▲▼" a stiskněte "OK".
- 4 Vybete požadovaný den ▲▼" a stiskněte "OK"
- 5 Vraťte se do poslední nabídky stisknutím klávesy "MENU".

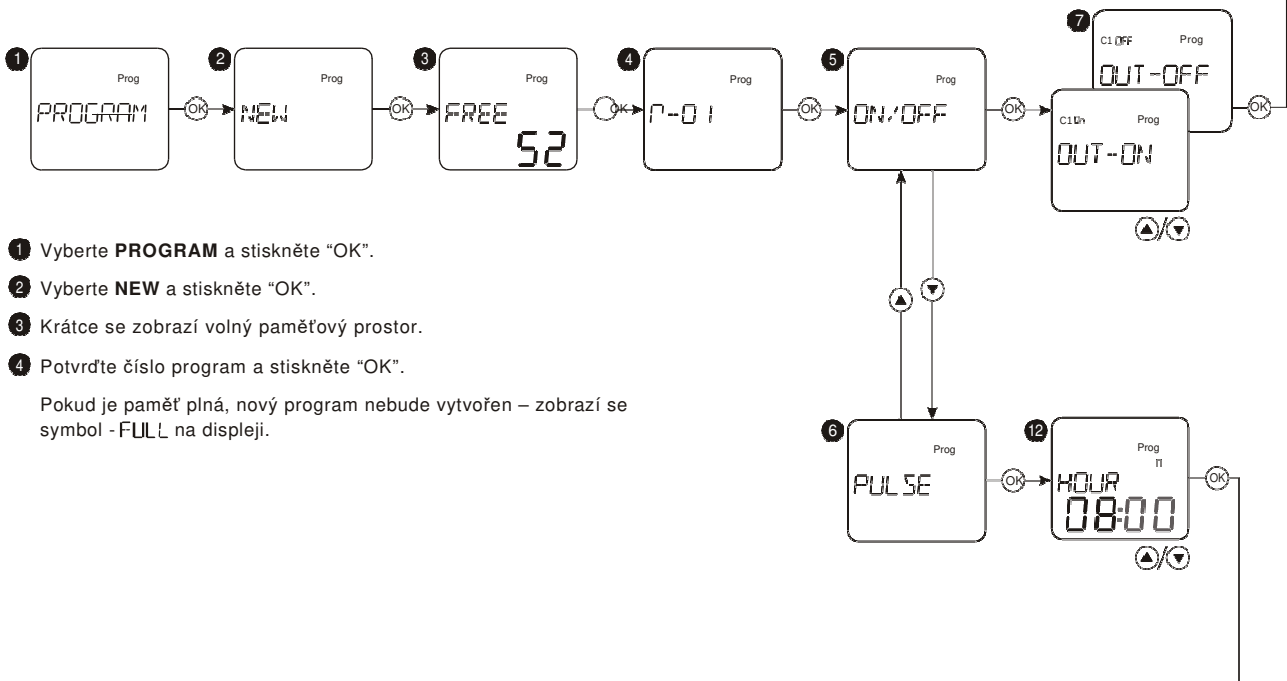
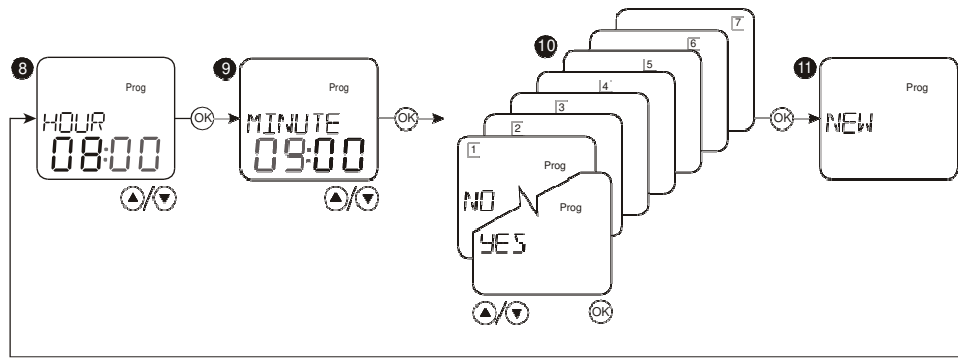

- 1 Vybete **PROGRAM** a stiskněte "OK".
- 2 Vybete **NEW** a stiskněte "OK".
- 3 Krátce se zobrazí volný paměťový prostor.
- 4 Potvrďte číslo program a stiskněte "OK".

Pokud je paměť plná, nový program nebude vytvořen – zobrazí se symbol -FULL na displeji.

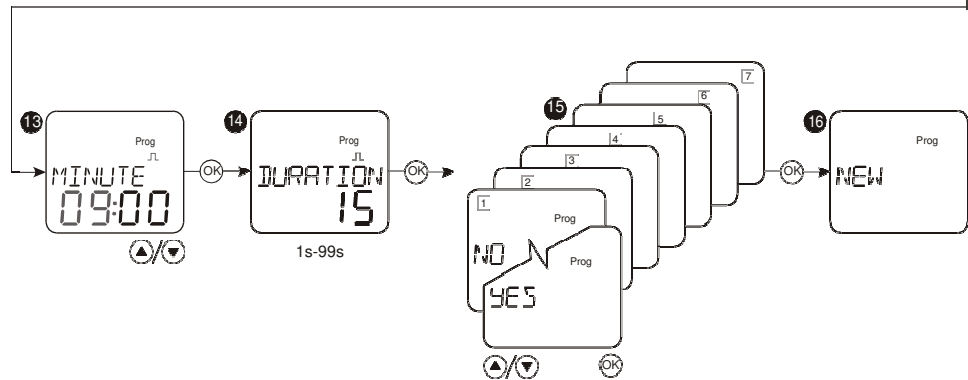

- 5 Vybete **ON/OFF** mód.
- 6 Vybete **PULSE** mód.
- 7 Zobrazí se výstupní stav kanálu 1. Vybete **OUT-ON** nebo **OUT-OFF** tlač. "▲▼" a pak stiskněte "OK".
- 8 12 Nastavte hodinu " ▲▼ " a stiskněte "OK".
- 9 13 Nastavte minuty " ▲▼ " a stiskněte "OK".
- 10 15 Nastavte programovou aktivitu na týdenní den (pondělí-neděle) pomocí tlač. ▲▼
- 12 16 Vraťte se do poslední nabídky stisknutím klávesy "MENU".
- 14 Nastavte dobu trvání pulsu, rozsah nastavení je 1-99s.

● Modifikace progr.

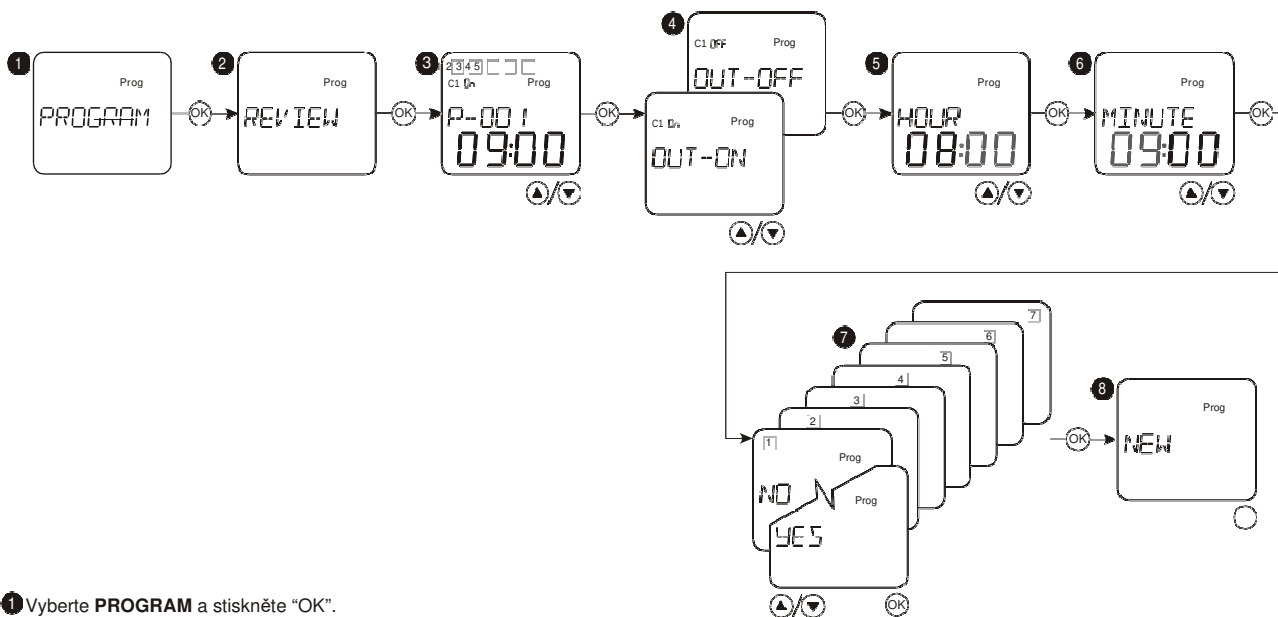

- 1 Vybete **PROGRAM** a stiskněte "OK".
- 2 Vybete **REVIEW** a stiskněte "OK".
- 3 Vybete požadovaný program tlačít. ▲▼ a stiskněte klávesu "OK".
- 4 Zobrazí se výstupní stav kanálu 1. Vybete **OUT-ON** nebo **OUT-OFF** ▲▼ a stiskněte "OK".
- 5 Vybete hodinu "▲▼" a stiskněte "OK".
- 6 Vybete minuty ▲▼ a stiskněte "OK".
- 7 Nastavte programovou aktivitu na týdenní den (pondělí-neděle) pomocí tlač. ▲▼
- 8 Vraťte se do poslední nabídky stisknutím klávesy "MENU".

● Smazání programu

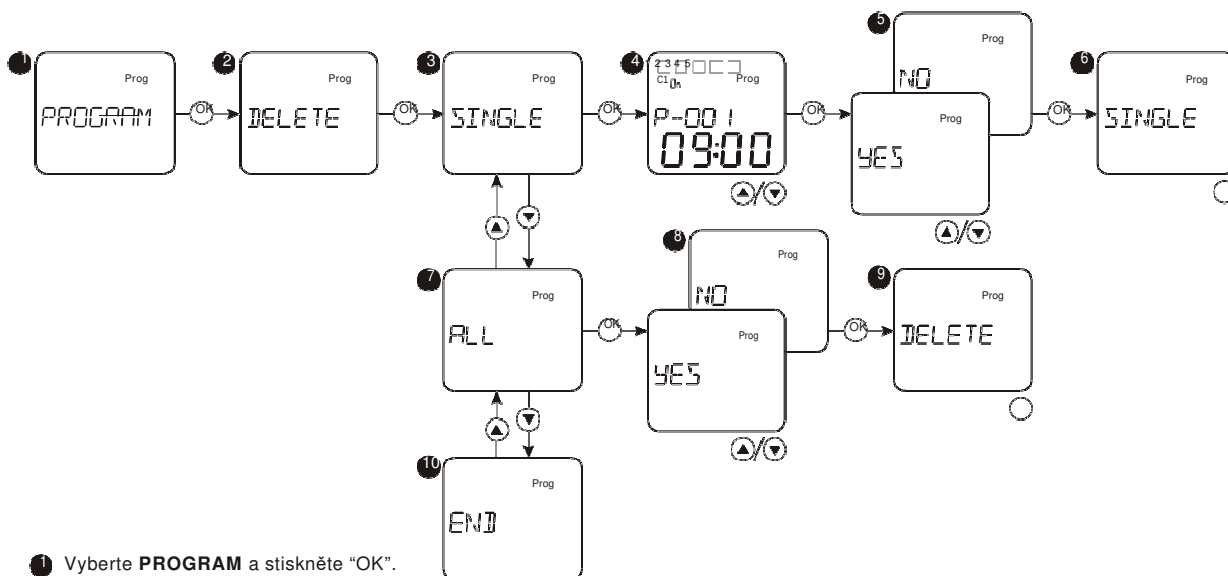

- 1 Vybete **PROGRAM** a stiskněte "OK".
- 2 Vybete **DELETE** a stiskněte "OK".
- 3 Vybete **SINGLE** k vymazání program a stiskněte "OK".
- 4 Vybete požadovaný program "▲▼" a stiskněte klávesu "OK".
- 5 Vybete YES nebo NO tlač. "▲▼" a stiskněte klávesu "OK".
- 6 Vraťte se k **SINGLE**, Ukončete nastavení stisknutím tlačítka "Menu".
- 7 Vybete **ALL** chcete-li odstranit všechny programy a stiskněte klávesu OK.
- 8 Vybete YES nebo NO ▲▼ a stiskněte klávesu "OK".
- 9 Vraťte se k **SINGLE**, Ukončete nastavení stisknutím tlačítka "Menu".
- 10 Ukončete nastavení programu.

● Kontrola programu

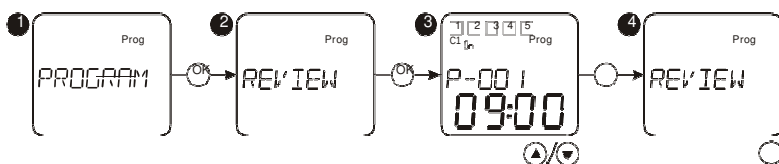

- 1 Vybete **PROGRAM** a stiskněte "OK".
- 2 Vybete **REVIEW** a stiskněte "OK".
- 3 Zobrazte provoz nastavených programů tlačítky ▲▼ a stiskněte klávesu "OK".
- 4 Ukončete nastavení stisknutím klávesy "MENU".

● Odpočinkový program

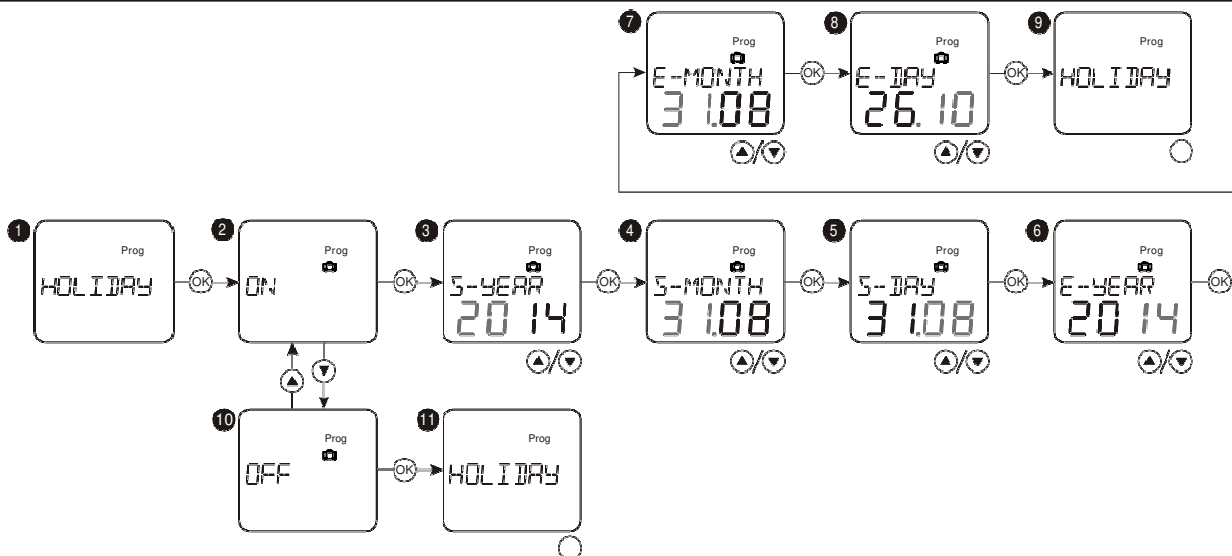

- 1 Vybete **HOLIDAY** a stiskněte "OK".
- 2 Vybete **ON** k aktivaci odpočinkového módu a stiskněte "OK".
- 3 Nastavte rok OD ▲▼ a stiskněte "OK".
- 4 Nastavte měsíc OD ▲▼ a stiskněte "OK".
- 5 Nastavte den OD ▲▼ a stiskněte "OK".
- 6 Nastavte rok DO ▲▼ a stiskněte "OK".
- 7 Nastavte měsíc DO ▲▼ a stiskněte "OK".
- 8 Nastavte den DO ▲▼ a stiskněte "OK".
- 9 Vraťte se do nabídky **HOLIDAY**. Ukončete nastavení stisknutím klávesy **OK**.
- Chcete-li deaktivovat odpočin. mód, vyberte možnost OFF a stiskněte klávesu "OK".

□ Language setting

● Nastavení jazyka

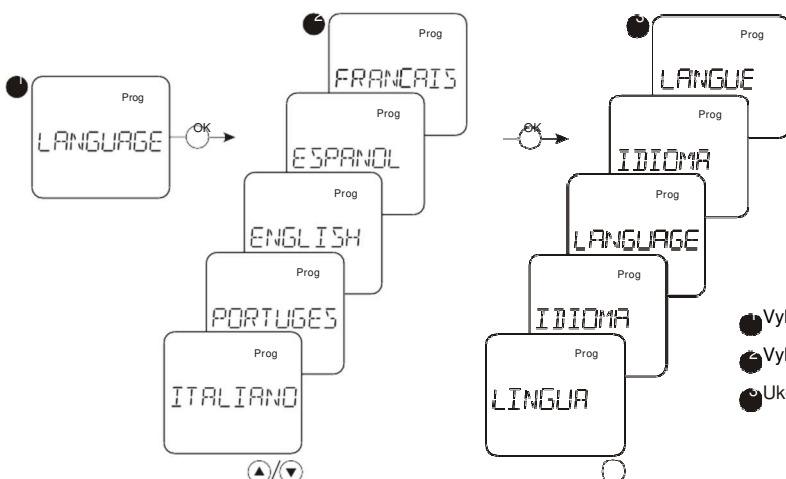

- Vybete LANGUAGE a stiskněte klávesu OK.
- Vybete požadovaný jazyk pomocí tlač. ▲ a stiskněte klávesu "OK".
- Ukončete nastavení stisknutím klávesy "MENU".

● Přechod letní/zimní čas

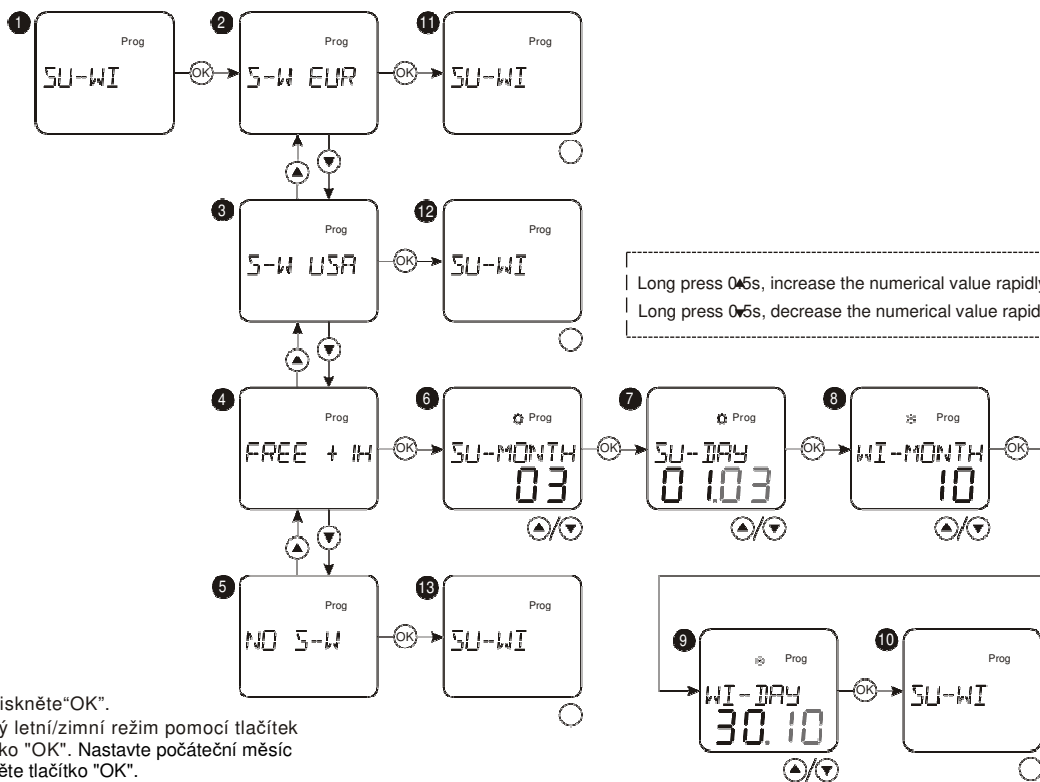

Long press 0.5s, increase the numerical value rapidly
 Long press 0.5s, decrease the numerical value rapidly

- 1 Vyberte **SU-WI** a stiskněte "OK".
- 2 Vyberte požadovaný letní/zimní režim pomocí tlačítek **▲** a **▼** a stiskněte tlačítko "OK". Nastavte počáteční měsíc letního času **▲** a stiskněte tlačítko "OK".

Displej	Funkce	Letní přepínání	Zimní přepínání
S-W EUR	Evropa léto/zima	Poslední neděle in March	Poslední neděle in Řijnu
S-W USA	U.S.A léto/zima	Druhá neděle v Dubnu	První neděle v Listopadu
FREE + IH	volně léto/zima	Volně programováno	Volně programováno
NO S-W	NE léto/zima	žádné	žádné

□ Reset

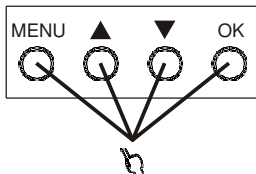

Stisknutím čtyř kláves současně po dobu 0,5 sek. se zařízení automaticky resetuje. Zařízení bude obnoveno do továrního nastavení.

□ Kombinace kláves pro ruční ovládání

○ AUTO/MANUAL



Stiskni **▲▼** tlačítka současně se výstupní stav kanálu 1 přepne na MANUAL
 Po změně výstupních stavů jiných provozních režimů se Manuální režim automaticky ukončí.

○ PERM ON/PERM OFF



>2s

Stiskni **▲▼** tlačítka současně po dobu 2s, výstupní stav kanálu 1 se přepne na PERM ON / PERM OFF.

AUTO	AUTO mód
MANUAL	MANUAL mód
PERM ON	TRVALE ZAPNUTO
PERM OFF	TRVALE VYPNUTO

☐ Schéma zapojení

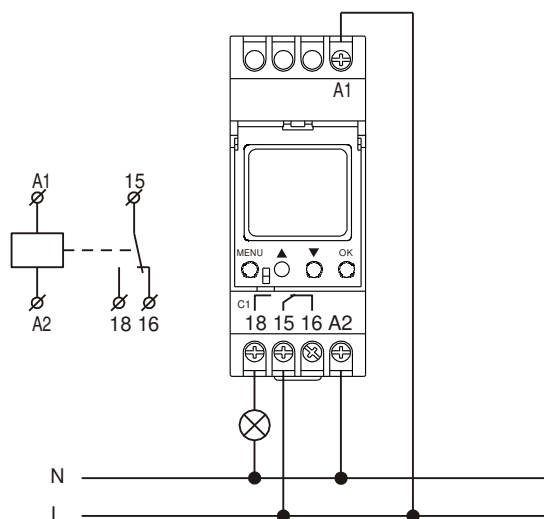

☐ Rozměry

